

# Ring Blower ARC 429 & 529

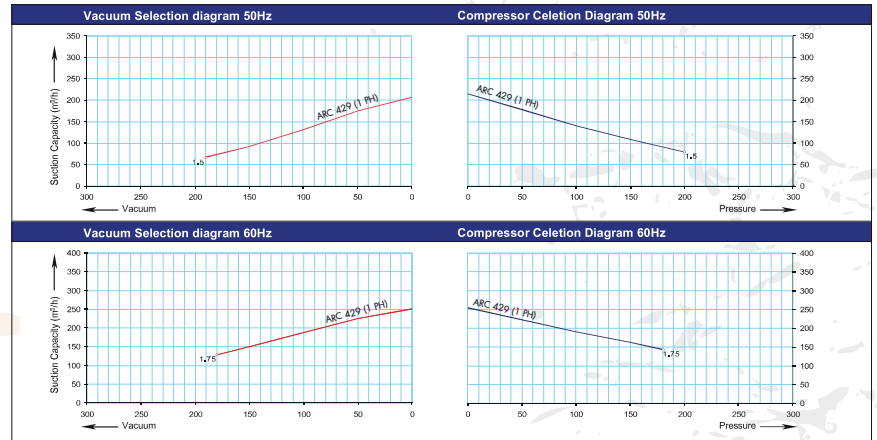

## ARC 429

เหมาะสำหรับการสูบน้ำที่หน้าแปลนทางเข้าที่ 15°C ที่ความดันอากาศ 1.013 มิลลิบาร์และความคลาดเคลื่อน 10% ความแตกต่างของความดันทั้งหมดมีผลเมื่อช่องรับอากาศและอุณหภูมิแวดล้อมอยู่ที่ 25°C



## ARC 529



เหมาะสำหรับการสูบน้ำที่หน้าแปลน 15°C ความดันอากาศ 1.013 มิลลิบาร์และความคลาดเคลื่อน 10% ความแตกต่างของแรงดันทั้งหมดมีผลเมื่อช่องรับอากาศและอุณหภูมิแวดล้อมอยู่ที่ 25°C

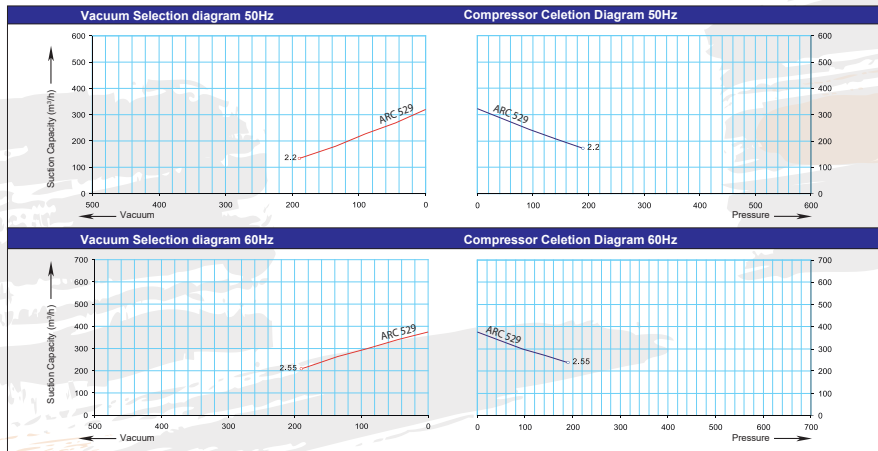

### ARC 429 (1Ø 2HP)

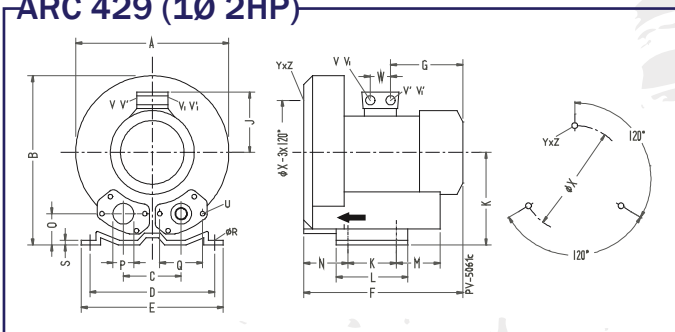

### ARC 529 (3Ø 3HP)

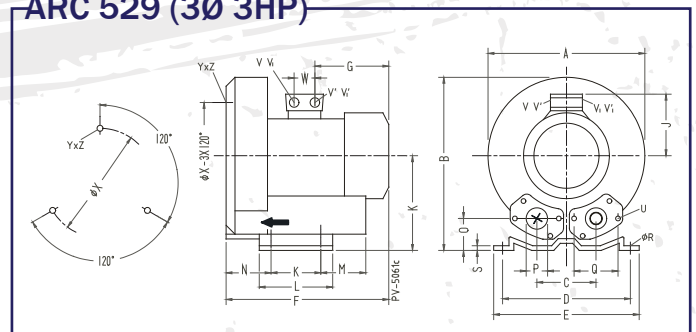

Order No. available ex stock	Frequency	MOTOR rated			Weight approx.	Sound-pressure	Maximum airflow	Maximum vacuum	Maximum pressure	Vacuum relief valve
		output	voltage	current						Items x type
	HZ	KW	V	A	kg	dB(A)	m³/h	mbar	mbar	
ARC 429 (1PH)	50	1.50	230	9	24	64	210	-190	200	1x2Bx2110 / ...2145
	60	1.75	230	10		70	255	-180	180	1x2Bx2110 / ...2146
ARC 529	50	2.20	200-240 Δ / 345-415	9.7 Δ / 5.6Y	30	69	318	-190	190	1x...2110 / ...2145
	60	2.55	220-275 Δ / 380-480	10.3 Δ / 6.0Y		72	376	-190	190	1x...2114 / ...2146

Type	Phases	A	B	C	D	E	F	G	H	J	K	L	M	N	O	ØP	Q	ØR	S	U	V1(±)	V2(±)	V3(±)	V4(±)	Yz	X-Holes	ØX	W
ARC 429(1PH)	1-	334	337	120	260	295	345	191	175	128	115	155	96	87	48	55	83	14	4	M8x17	M16x1.5	M25x1.5	-	-	M8x20	Ø7/120°/240°	200	29
ARC 529	3-	382	384	125	290	325	377	191	197	128	140	180	84	109	54	55	83	15	4.5	M8x17	-	-	-	-	M10x20	Ø7/120°/240°	240	29



